

1D - Layout e connessioni

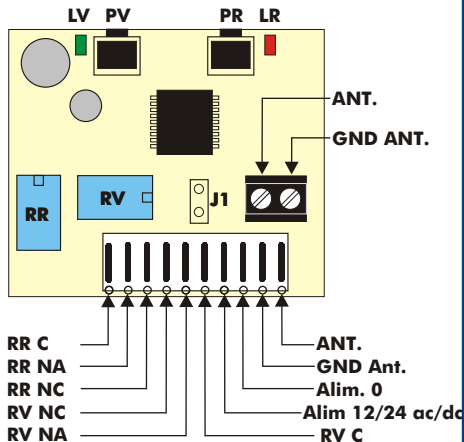

2 - MEMORIZZAZIONE DEI TRASMETTITORI

2A - Uscita "Relè Rosso"

Premere "PR" fino a quando si accende il led Rosso "LR", rilasciare "PR"; il led "LR" rimane acceso. Premere di seguito il tasto del trasmettitore che si intende memorizzare, il led "LR" del ricevitore ed il relè "RR" del ricevitore si attiva comprovando che il tasto del trasmettitore è stato memorizzato sul "Relè Rosso". Se "LR" si spegne prima di attivare il tasto del trasmettitore, è necessario ripetere l'operazione.

2B - Uscita "Relè Verde"

Premere "PV" fino a quando si accende il led Verde "LV", rilasciare "PV"; il led "LV" rimane acceso. Premere di seguito il tasto del trasmettitore che si intende memorizzare, il led "LV"

del ricevitore ed il relè "RV" del ricevitore si attiva comprovando che il tasto del trasmettitore è stato memorizzato sul "Relè Verde". Se "LV" si spegne prima di attivare il tasto del trasmettitore, è necessario ripetere l'operazione.

3 - MEMORIA PIENA

Quando la memoria è piena e si cerca di memorizzare un codice nuovo, i led rosso "LR" e verde "LV" lampeggiano per 3 volte contemporaneamente. Inoltre il led del relè sollecitato rimane acceso 4 secondi in più. La memoria contiene al massimo 100 codici

4 - CANCELLAZIONE DELLA MEMORIA

Premere il tasto "PR" fino a quando si accende il led "LR", rilasciare il tasto. Premere di seguito contemporaneamente i tasti "PR" e "PV" fino a quando si accendono entrambi i led "LR" e "LV"; rilasciare i tasti. "LR" e "LV" lampeggiano per 3 volte, comprovando la cancellazione della memoria.

GARANZIA

La garanzia è di 24 mesi dalla data di fabbricazione apposta all'interno. Durante tale periodo se l'apparecchiatura non funziona correttamente a causa di un componente difettoso, essa verrà riparata o sostituita a discrezione del fabbricante. La garanzia non copre l'usura della batteria e l'integrità del contenitore plastico. La garanzia viene prestata presso la sede del fabbricante.

ERONE è un marchio ELPRO INNOTEK S.p.A.
Via Piave, 23 - I-31020 S.Pietro di Feletto (TV) - ITALY
Tel.: +39/0438/450860 - Fax.: +39/0438/455628
Numero verde: 800.53.46.46
E-Mail: info@erone.com - Web: www.erone.com